



CTT 200

STRÄCKFILMSMASKIN

CYKLOP[®]
GLOBAL PACKAGING SOLUTIONS

STRAPPING
WRAPPING
CODING
TAPING

Designad för mindre volymer och försträckta filmer. Sträckfilmer jämnt eller oregelbundet formade laster. Gaffeltruck/ handtruck används för att lasta godset på sträckfilmaren.

Operatören startar filmningscykeln vid maskinen, skär av och fäster filmen manuellt. Dessa egenskaper garanterar god lastsäkring och transportförpackning. Maskinen är lätt att flytta då den har uttag i ramen för gaffeltruck.

CTT 200 är en svensk maskin av hög kvalitet som kan utrustas med olika optioner (se ett utval nedan).

CTT 200 är enkel att använda

Maskinen är utrustad med en sensor som känner av lasthöjden automatiskt. Inställningar görs med vridknappar på operatörspanelen.

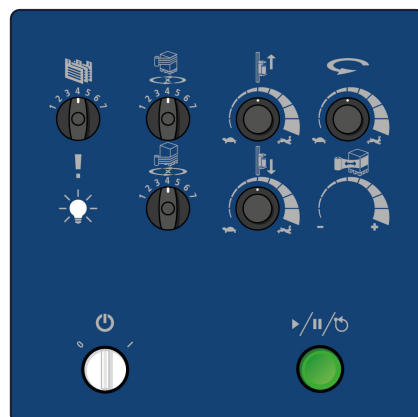

Optioner

- Förlängd mast för högre gods
- Skyddsram för infällning av maskin i golv
- Ramp (för manuell gaffel truck)

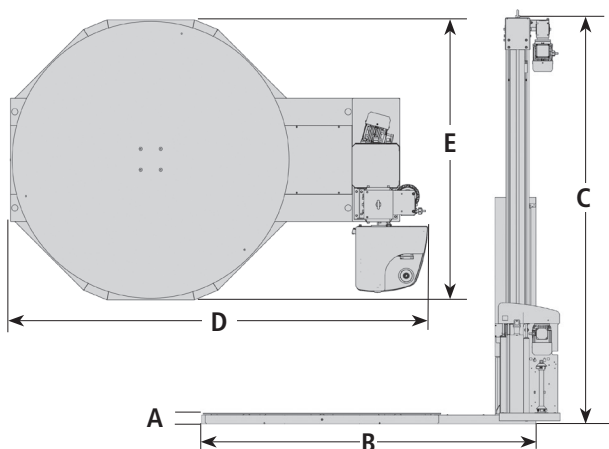

Dim (mm)	A	B	C	D	E	Vikt
Standard	73	2305	2800	2475	1660	380 kg

Teknisk specifikation

Vridbord	Ø 1650 mm (Option: Ø 1500/1800/2200/2400 mm)
Max pall (LxBxH, vikt)	1200x1000x2200 mm, 2000 kg
Hastighet vridbord	Upp till 12 v/min
Filmspänning	Justerbar friktionsbroms
Program	5 standard & 1 tillval
Motorer	Frekvensstyrda
Styrning	PLC
Skydd	IP54
Elanslutning	Enfas 200-240V / 50-60Hz / 10A
Sträckfilm	500 mm bredd
	Hylsa 76 mm
	Max ytterdiameter 250mm